

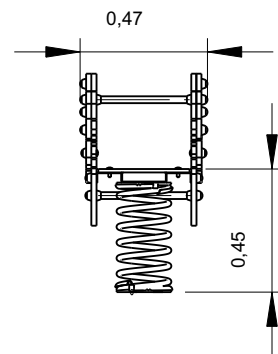

13,30m <sup>2</sup>	0,45m	2-8	01

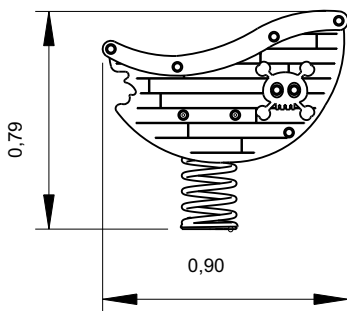

— Zona de impacto

- - Espaço livre

EN 1176-1,6

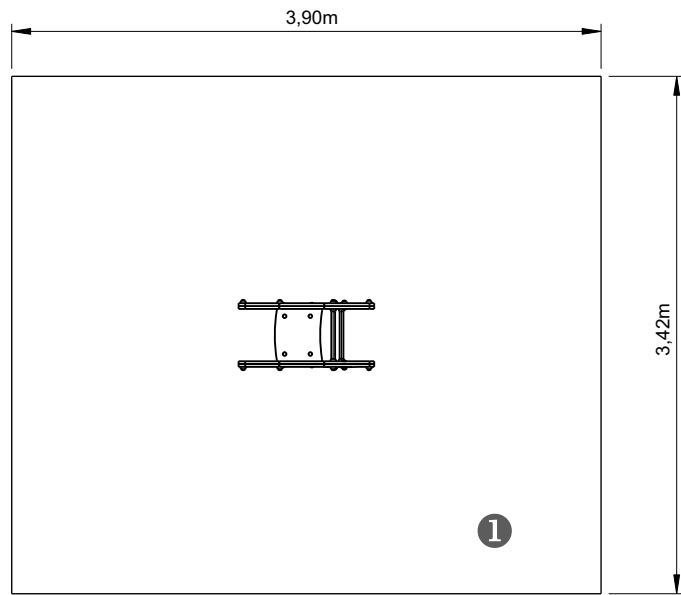

.....	①
	0,45
	13.30
m <sup>2</sup>	13.3

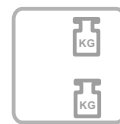
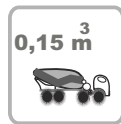

1 - Mola Barbosa

INFORMAÇÃO TÉCNICA / INFORMACIÓN TÉCNICA / TECHNICAL INFORMATION / INFORMATIONS TECHNIQUES

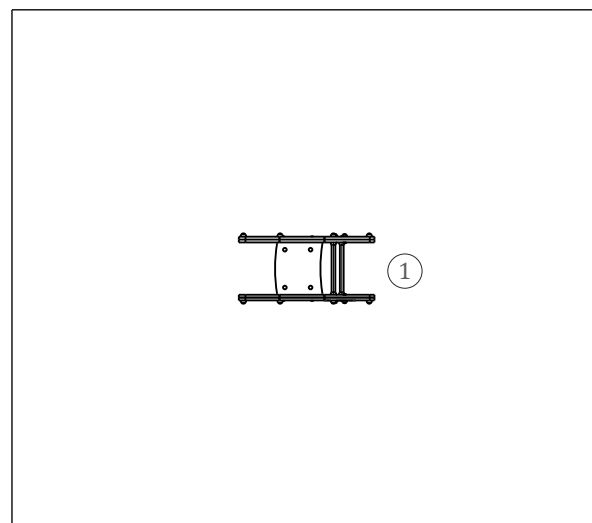



Paneles

HDPE: Polietileno de alta densidad monocolor o bicolor, libre de HPA. Se trata de un polímero de extrema levedad y elasticidad, caracterizado por su resistencia a productos químicos, corrosión, rayos UV (UNE EN ISO 4892), alta resistencia a la inflamabilidad (UNE-EN ISO 11925-2) y resistencia a impactos (ISO 527-1). No necesita ningún tipo de mantenimiento.

Piezas Metálicas

Muelle: Muelle helicoidal en acero 35 SCD controlado en campo magnetoscópico;

Tubos:

Acero Inox: AISI 304 de acuerdo con la norma EN 1.4301.

Hierro: Acero carbono S235JR/S275, laminado en caliente.

Tratamientos de Superficies

Galvanización: Tratamiento anticorrosivo de galvanización por inmersión en caliente. Espesor entre 100 a 140µm de acuerdo con la norma EN ISO 1461.

Decapado: Proceso por chorro abrasivo para limpieza de la superficie metálica de oxidaciones e impurezas, garantizando un perfil de rugosidad ideal para el proceso de tratamiento de superficie; de acuerdo con la norma 8501:1;

Primario: La epoxi de poliéster anticorrosiva, ecológica con protección de nivel C4, con una cocción a 210°C;

Lacado: Pintura electrostática con pintura en polvo de poliéster con una cocción a 230°C, espesor entre 100 a 120µm, de acuerdo con la norma UNE EN ISO 2808;

Negativo

Fabricados en chapa de acero galvanizado, permiten su colocación sin que el poste entre en contacto directo con el suelo. Su fijación al poste se realiza a través de un sistema de apretado rápido aumentando la durabilidad del poste y su fácil y rápida sustitución en caso de necesidad.

Tipo A - Sistema de fijación estándar compuesto por una base metálica embutida en el suelo y relleno de hormigón.

Tipo B - Sistema de fijación estándar compuesto por pletina metálica atornillada a la base de hormigón.

Herrajes y Accesorios

Herrajes: Acero cincado u opcionalmente en acero inox A1 o A2.

Cápsulas: Plástico polipropileno PP.

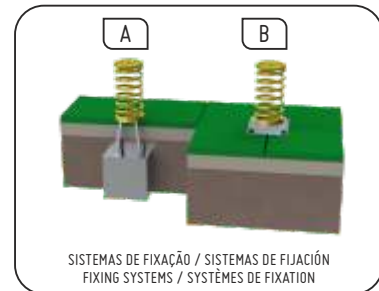

FUNÇÕES LÚDICAS/ FUNCIONES LÚDICAS / RECREATIONAL FUNCTIONS / FONCTIONS RÉCRÉATIVES



Divertir: Los niños, mientras se divierten, desarrollan una parte importante de sus capacidades, ya sean físicas, psicomotoras hasta interacciones sociales.



Socializar: Desarrollar la Socialización e imaginación son capacidades necesarias en los juegos de los niños; lo que conlleva a una relación interactiva entre ellos, despertando su sentido de convivencia y solidaridad.



Jugar: Desarrolla la tolerancia, el aprender a compartir, así como su espíritu deportivo.



Balaceo: Ayuda a desarrollar el equilibrio, y controlar los movimientos, estimulando de esta manera la psicomotricidad y coordinación en los niños

